

## ISTRUZIONI INSTALLAZIONE PULSANTIERA A MURO

**ATTENZIONE:** UTILIZZARE IL COLLEGAMENTO SOLO PER CONTATTI DI CHIUSURA A POTENZIALE ZERO. TENSIONI ESTERNE POSSONO DANNEGGIARE O DISTRUGGERE LA CENTRALINA.

**NB:** IL MONTAGGIO DI UN ULTERIORE PULSANTE A MURO E' NECESSARIO SOLO QUALORA SI DESIDERI UN ULTERIORE PULSANTE OLTRA A QUELLO GIÀ PRESENTE.

**INFORMAZIONE:** NON POSARE MAI IL CAVO DE PULSANTE A MURO A FIANCO DI ALTRI CAVI ELETTRICI. CIO' POTREBBE CAUSARE INTERFERENZE E MALFUNZIONAMENTI DELLA CENTRALINA DI COMANDO.

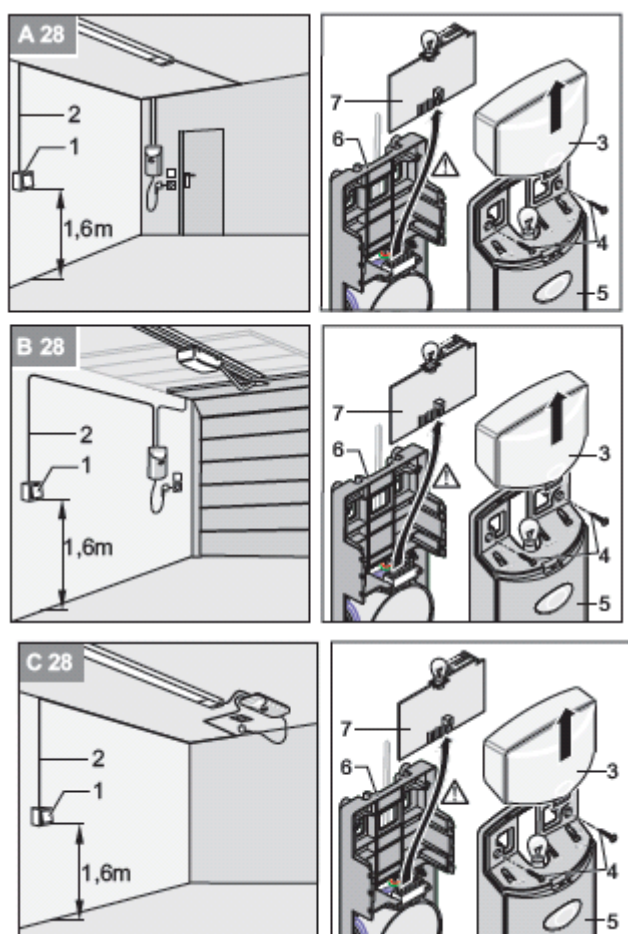

- MONTARE IL PULSANTE A MURO (1) IN UNA POSIZIONE ADEGUATA E BEN ACCESSIILE NEL GARAGE. ALTEZZA MINIMA DA TERRA: 1,6 METRI.
- INSTALLARE IL CAVO DEL PULSANTE A MURO (2) NEL GARAGE
- COLLEGARE L'ESTREMITA' DEL CAVO AL PULSANTE A MURO. (1)

**ATTENZIONE:** PERICOLO PER LA PRESENZA DI TENSIONE ELETTRICA! TOCCARE LA CENTRALINA SOLO SUI BORDI! NON TOCCARE I COMPONENTI ELETTRICI.

- SMONTARE LA CALOTTA TRASPARENTE (3). SVITARE LE VITI (4) E SMONTARE LA CALOTTA (5). SFILARE VERSO L'ALTO LA SCHEDA DI COMANDO (1) DAL SUPPORTO (6).

**ATTENZIONE:** DOPO IL MONTAGGIO VERIFICARE SE L'AUTOMAZIONE E' STATA IMPOSTATA CORRETTAMENTE E INVERTE IL MOVIMENTO SE INCONTRA UN OSTACOLO AD UN'ALTEZZA DI 50MM DAL SUOLO.

**ATTENZIONE:** DOPO IL MONTAGGIO CONTROLLARE SE L'AUTOMAZIONE SI FERMA SE VIENE CARICATA CON UN CARICO DI 20KG FISSATO AL CENTRO DEL LATO INFERIORE DELLA PORTA.

**ATTENZIONE:** DOPO IL MONTAGGIO CONTROLLARE SE L'AUTOMAZIONE SI FERMA SE VIENE CARICATA CON UN CARICO DI 20 KG FISSATO AL CENTRO DEL LATO INFERIORE DELLA PORTA.

**ATTENZIONE:** DOPO IL MONTAGGIO ASSICURARSI CHE PARTI DELLA PORTA NON VADANO AD OCCUPARE MARCIAPIEDI O STRADE.

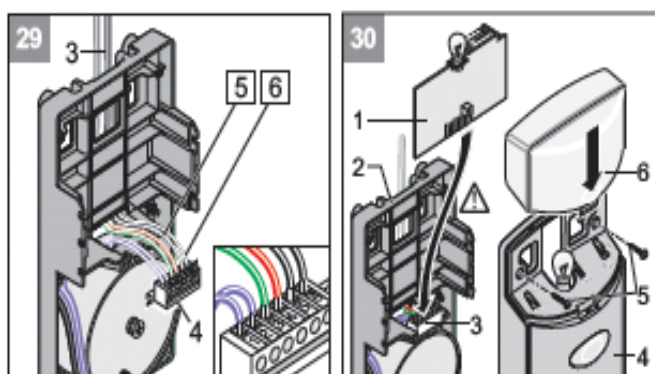

**NOTA BENE:** COLLEGARE IN PARALLELO SUI MORSETTI 5+6 GLI EVENTUALI PULSANTI A CHIAVE PRESENTI (CONTATTI DI CHIUSURA A POTENZIALE ZERO)

- COLLEGARE IL CAVO DEL PULSANTE (3) AI MORSETTI 5+6 DELLA MORSETTIERA DI INNESTO (4)
- INTRODURRE LA SCHEDA DI COMANDO (1) NEL SUPPORTO (2) E INSERIRLA NELLA MORSETTIERA DI INNESTO (3). MONTARE LA CALOTTA (4) E SERRARLA CON LE VITI (5). MONTARE LA CALOTTA TRASPARENTE (6).